

### Reciclaje del Cartucho de tóner

En Gestetner estamos comprometidos con el Medio Ambiente. En este sentido, le ofrecemos la posibilidad de participar en el Programa de Reciclaje de Cartuchos de Tóner Usados, poniendo a su disposición una operativa de retirada gratuita llamando al **Nº de teléfono 916.736.995**. El Cartucho de tóner a retirar deberá ser colocado dentro del envase original.



### Programa de Mantenimiento Preventivo

El Programa de Mantenimiento tiene como objetivo optimizar la fiabilidad de los equipos reduciendo su número de incidencias e incrementar el grado de conservación y su nivel de calidad.

Este Programa permite anticiparnos al desgaste natural de las piezas por el propio uso del equipo, asegurándole la máxima disponibilidad de sus equipos.

Más información en [www.gestetner.es](http://www.gestetner.es)

### ¿Cómo facilitar la lectura del contador del equipo?

Pulsar la tecla "Menú", seleccionar "Lista de Impresión" con las teclas de desplazamiento y confirmar con "#". Seleccionar "Página de configuración" (#). Leer las páginas impresas.

Introduzca la lectura del contador en [www.gestetner.es/cac](http://www.gestetner.es/cac)

### ¿Cómo contactar con Gestetner?

Le atenderemos en nuestro **Centro de Atención al Cliente:**

Teléfono **902 700 000**

Web: [www.gestetner.es/cac](http://www.gestetner.es/cac)

Sólo **llamando** o conectándose a nuestra **Web** podrá solicitar:

Asistencia Técnica

Consumibles

Consulta y duplicados de facturas

Información sobre productos

Facilitar las lecturas de contadores



# GUÍA RÁPIDA P7527/P7527n



**Gestetner**

# Su equipo

## Vista exterior

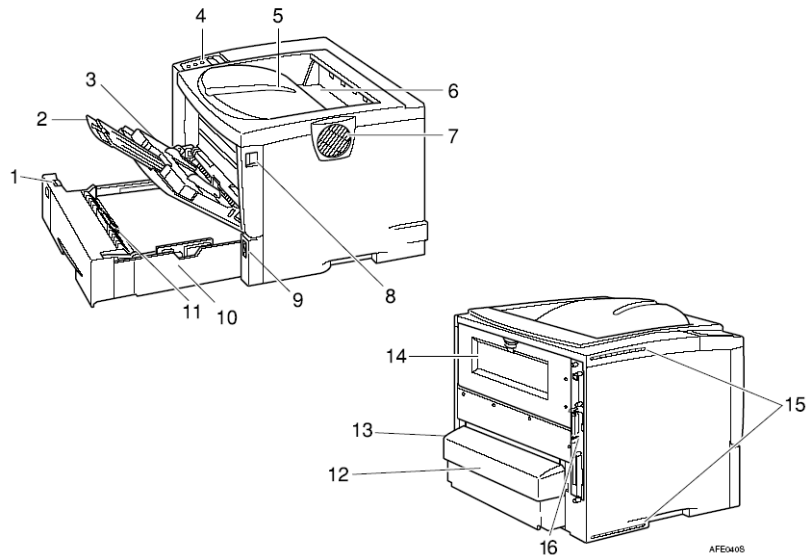

- 1. Botón del tamaño de papel.** Ajuste este botón para hacer coincidir el tamaño y el sentido de alimentación del papel cargado en la bandeja.
- 2. Extensión de la bandeja bypass**
- 3. Bandeja bypass.** Utilícela para imprimir en papel grueso, transparencias, etiquetas adhesivas, sobres y papel normal.
- 4. Panel de mandos.** Contiene teclas para el manejo de la impresora y una pantalla.
- 5. Bandeja de salida**
- 6. Tapa de salida del papel.** Abra esta tapa para extraer el papel atascado.
- 7. Ventilador.** Importante: no bloquee ni obstruya el ventilador.
- 8. Botón de apertura de la tapa delantera**
- 9. Interruptor de corriente.** Utilice este interruptor para encender y apagar la impresora.
- 10. Bandeja de papel (bandeja 1)**
- 11. Almohadilla de fricción**
- 12. Tapa de la bandeja de papel**
- 13. Puerto del cable de alimentación**
- 14. Tapa trasera**
- 15. Ventiladores.** Importante: no bloquee ni obstruya los ventiladores.
- 16. Tarjeta del controlador**

# 5.- Mantenimiento

## Reemplazo del cartucho de Tóner

**1. Abra la tapa delantera** pulsando el botón de apertura de esta tapa.

**2. Extraiga el cartucho de tóner** del interior de la impresora. Asegúrese de colocar el cartucho de tóner sobre una superficie plana y estable.

**3. Limpie el rodillo de registro metálico** fregando el contorno con un paño suave y húmedo.

**4. Extraiga el cartucho de tóner nuevo** de su caja.

**5. Coloque el cartucho de tóner sobre una superficie plana.** Tire de la cinta del interior de la unidad horizontalmente mientras sujeta el cartucho con una mano, tal y como se muestra en la ilustración.

Nota: no agite ni golpee el cartucho de tóner tras retirar el precinto para evitar manchar las superficies del papel, derramar el tóner o un error de la impresora.

**6. Coja el cartucho por las asas e introdúzcalo en la impresora** hasta el tope.

**7. Empuje el cartucho de tóner hacia abajo** para asentarlo en la posición correcta.

**8. Cierre la tapa frontal** presionando las muescas de los lados izquierdo y derecho.

### Importante:

No cierre la tapa delantera por la fuerza. Si no puede cerrar la tapa con facilidad, extraiga el cartucho de tinta de la impresora y colóquelo de nuevo. Después, vuelva a cerrar la tapa delantera.

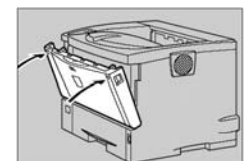
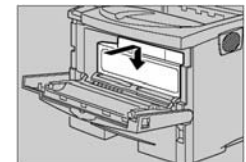
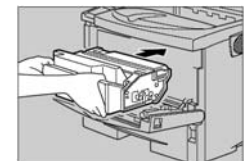
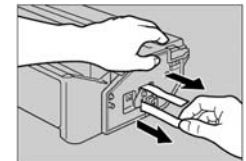
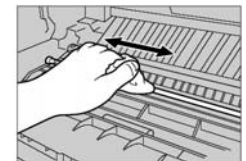
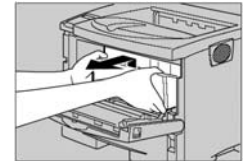
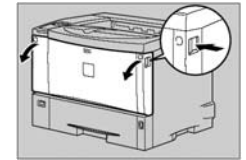

# 4.- Atascos de papel

## Liberación de Atascos

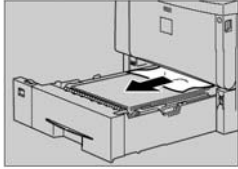

La luz de alerta le indicará que existe un atasco. En el display del panel de control tendrá más información sobre la ubicación del mismo. Recuerde que las partes móviles del interior de la impresora para eliminar los atascos son de color verde.

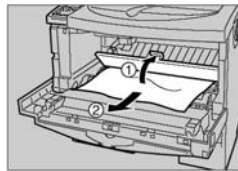

Mire cuidadosamente las indicaciones de atasco. Al localizar el papel y retirarlo, asegúrese de que no quedan trozos de papel atascado. Una vez retirado el papel, verifique que todas las palancas y piezas vuelven a estar bien colocadas. Cierre bien todas las tapas y puertas

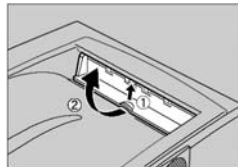

Si la indicación de atasco continúa apague la máquina, espere unos segundos y vuelva a encenderla. Si la alerta continúa llame a servicio técnico al 902 700 000

Encontrará indicaciones adicionales sobre cómo eliminar atascos tanto en el interior de la máquina, como en los manuales de usuario de la impresora.

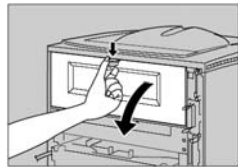

**Nota:** Para el buen funcionamiento del equipo le recordamos que la función principal del mismo es la producción de documentos generales de oficina. Le recomendamos que los trabajos realizados se ciñan estrictamente a las especificaciones del manual de usuario adjunto, principalmente en el apartado del tipo de papeles y gramajes permitidos por las vías apropiadas y en los volúmenes recomendados.

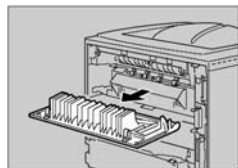

# 1.- El panel de control

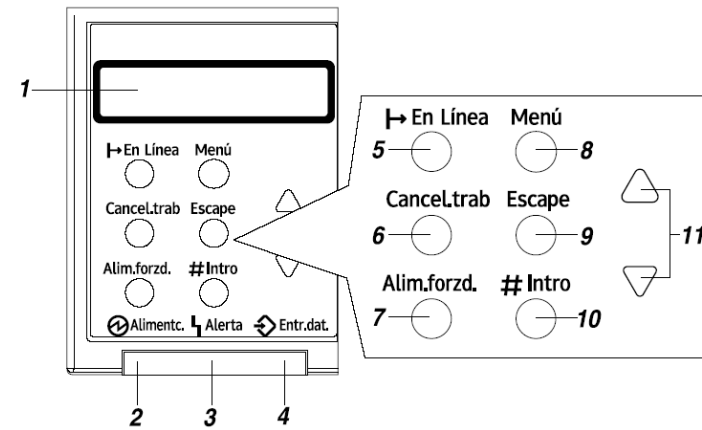

- 1. Pantalla.** Muestra el estado actual de la impresora y los mensajes de error.
- 2. Indicador de Corriente.** Permanece apagado cuando la impresora está apagada o ésta entra en el modo de ahorro de energía.
- 3. Indicador de error.** Parpadea o se ilumina siempre que se produce un error en la impresora. Un mensaje aparece también en pantalla.
- 4. Indicador de introducción de datos.** Parpadea mientras la impresora recibe datos de un ordenador. Permanece encendido si hay datos listos para imprimir.
- 5. Tecla {En Línea}.** Pulse esta tecla para cambiar entre en línea y fuera de línea.
- 6. Tecla {Cancel.trab}.** Cuando la impresora está conectada a la red, pulse esta tecla para cancelar un trabajo de impresión en curso.
- 7. Tecla {Alim.forzd.}.** Si la impresora no está conectada a la red, pulse esta tecla para imprimir todos los datos que queden en el buffer de entrada de la impresora. Nota: no funciona si la impresora está en línea.
- 8. Tecla {Menú}.** Pulse esta tecla para realizar y comprobar los ajustes actuales de la impresora.
- 9. Tecla {Escape}.** Pulse esta tecla para volver al estado anterior de la pantalla.
- 10. Tecla {# Intro}.** Pulse esta tecla para ejecutar los elementos del menú seleccionados en la pantalla.
- 11. Teclas de desplazamiento.** Utilice estas teclas para incrementar o disminuir valores en la pantalla cuando efectúe los ajustes, o para desplazarse por el menú.

# 2.- Instalación rápida

## Instalación rápida del driver de la impresora



### Importante

- a. Para instalar el driver de la impresora en Windows 2000/XP Professional, Windows Server 2003 y Windows NT 4.0, debe disponer de una cuenta que tenga permiso para administrar impresoras. Entre como Administrador.
- b. Cuando se utiliza esta impresora con una conexión USB, paralelo o 1394, sólo se instala el driver de impresora, no SmartNetMonitor for Client. Si se conecta mediante USB, consulte el Manual del software.

1. Cierre todas las aplicaciones que estén funcionando actualmente.
2. Inserte el CD-ROM en la unidad correspondiente. Se iniciará el programa de instalación. Puede que la ejecución automática Auto Run no funcione con determinadas configuraciones del sistema operativo. Si esto sucede, ejecute "Setup.exe" del directorio raíz del CD-ROM.
3. Seleccione el idioma del interface, y después haga clic en [Aceptar].
4. Haga clic en [Instalación rápida]. El acuerdo de licencia del software aparece en el cuadro de diálogo de [Contrato de Licencia]. Tras leer el acuerdo, haga clic en [Acepto el acuerdo] y, a continuación, pulse en [Siguiente].
5. Seleccione la impresora que desea utilizar en el cuadro de diálogo [Seleccione la impresora].
6. Haga clic en [Instalar]. Comenzará la instalación del driver de la impresora.
7. Haga clic en [Finalizar]. Puede que aparezca un mensaje para que reinicie el ordenador.
8. Haga clic en [Salir] en el primer cuadro de diálogo del programa de instalación y extraiga el CD.

Si desea instalar drivers actualizados de este equipo, entre en [www.nrgcss.com](http://www.nrgcss.com) y haga clic en "Gestetner drivers / downloads". Seleccione el modelo P7527/n dentro de "Printers B/W" y descargue el archivo en su ordenador.

# 3.- Impresión

1



1. Una vez seleccionada la opción imprimir desde la aplicación que utilice, aparecerá la ventana del driver de la impresora.
2. Asegúrese de seleccionar el modelo y el driver que necesita.
3. Para acceder a las opciones de configuración de la impresora, haga click en propiedades.

4

## Propiedades de la impresión

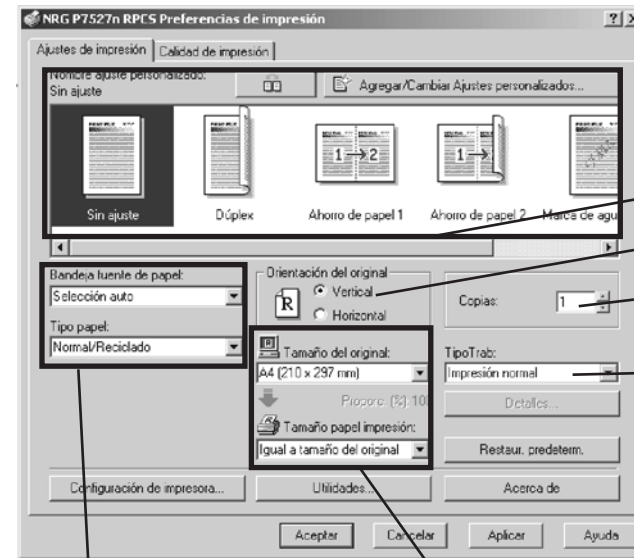

Ajustes de papel    Ajustes de tamaño entrada/salida