

Reciclaje del Cartucho de tóner

En Gestetner estamos comprometidos con el Medio Ambiente. En este sentido, le ofrecemos la posibilidad de participar en el Programa de Reciclaje de Cartuchos de Tóner Usados, poniendo a su disposición una operativa de retirada gratuita llamando al **Nº de teléfono 916.736.995**. El Cartucho de tóner a retirar deberá ser colocado dentro del envase original.



Programa de Mantenimiento Preventivo

El Programa de Mantenimiento tiene como objetivo optimizar la fiabilidad de los equipos reduciendo su número de incidencias e incrementar el grado de conservación y su nivel de calidad.

Este Programa permite anticiparnos al desgaste natural de las piezas por el propio uso del equipo, asegurándole la máxima disponibilidad de sus equipos.

Más información en www.gestetner.es

¿Cómo facilitar la lectura del contador del equipo?

Pulsar la tecla "Menú", seleccionar "Lista de Impresión" con las teclas de desplazamiento y confirmar con "#". Seleccionar "Pagina de configuración" [#]. Leer las páginas impresas.

Introduzca la lectura del contador en www.gestetner.es/cac

¿Cómo contactar con Gestetner?

Le atenderemos en nuestro **Centro de Atención al Cliente:**

Teléfono **902 700 000**

Web: www.gestetner.es/cac

Sólo **llamando** o conectándose a nuestra **Web** podrá solicitar:

Asistencia Técnica

Consumibles

Consulta y duplicados de facturas

Información sobre productos

Facilitar las lecturas de contadores



GUÍA RÁPIDA P7535n



Gestetner

Su equipo

Vista exterior

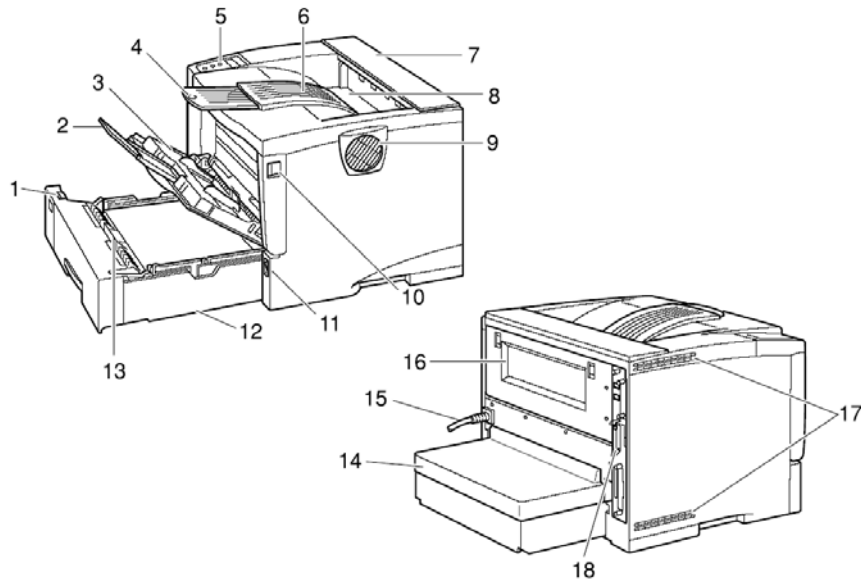

- 1. Marcar tamaño de papel.** Ajuste el tamaño y el sentido de alimentación del papel cargado en la bandeja de papel.
- 2. Extensión de la bandeja bypass.**
- 3. Bandeja bypass.** Utilice esta bandeja para imprimir en papel grueso, transparencias, etiquetas adhesivas, papel de tamaño personalizado y sobres.
- 4. Extensión de la bandeja de salida.**
- 5. Panel de control.**
- 6. Bandeja de salida.**
- 7. Tapa superior.**
- 8. Tapa de salida de papel.** Ábrala para retirar el papel atascado.
- 9. Ventilador.** Importante: no bloquee ni obstruya el ventilador.
- 10. Botón de apertura de la tapa delantera o cubierta frontal.**
- 11. Interruptor de alimentación.** Utilice para encender y apagar la impresora.
- 12. Bandeja de papel (Bandeja 1).**
- 13. Almohadilla de fricción.**
- 14. Tapa de la bandeja de papel.** Instálela al tirar de la extensión de la bandeja de papel.
- 15. Cable de alimentación.** Enchufe este cable en una toma de pared.
- 16. Tapa trasera.**
- 17. Ventiladores.** Importante: no bloquee ni obstruya los ventiladores.
- 18. Placa del controlador.** Conecte el cable de conexión al PC.

5.- Mantenimiento

Reemplazo del cartucho de Tóner

1. Abra la tapa frontal pulsando el botón de desbloqueo en la parte lateral de la impresora.

2. Extraiga el cartucho de tóner. Compruebe que coloca el tóner sobre una superficie estable y lisa.

3. Limpie con un paño seco el rodillo metálico de registro haciéndolo girar.

Importante: no utilice limpiadores químicos ni disolventes orgánicos.

4. Extraiga el cartucho de tóner nuevo de su caja.

5. Coloque el cartucho de tóner sobre una superficie plana. Tire horizontalmente de la cinta del interior de la unidad sujetando simultáneamente el cartucho con una mano tal como se indica en la figura. Asegúrese de retirar completamente la cinta.

Nota: mantenga el cartucho en posición horizontal mientras quita el sello. En caso contrario, se puede causar un fallo en la impresora.

Nota: no agite ni golpee el cartucho después de retirar el sello para evitar que se ensucie la superficie de los papeles, se derrame tóner o se produzca un fallo de la impresora.

6. Sujete el cartucho por las asas e insértelo en la impresora hasta el tope.

7. Empújelo hasta que quede correctamente encajado.

8. Cierre la cubierta frontal.

Importante: no fuerce la cubierta frontal para cerrarla. Si la cubierta frontal no se cierra con facilidad, extraiga el cartucho de tóner e insértelo de nuevo. A continuación, cierre de nuevo la cubierta frontal.

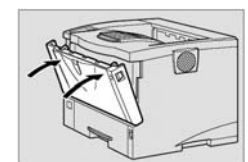
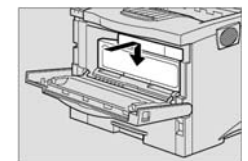
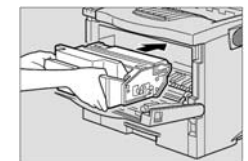
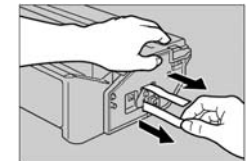
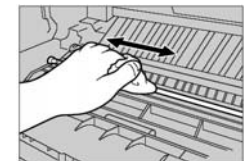
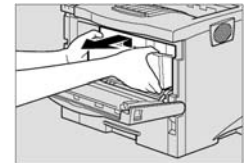
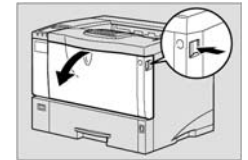

4.- Atascos de papel

Liberación de Atascos

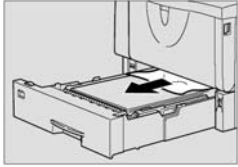

La luz de alerta le indicará que existe un atasco. En el display del panel de control tendrá más información sobre la ubicación del mismo. Recuerde que las partes móviles del interior de la impresora para eliminar los atascos son de color verde.

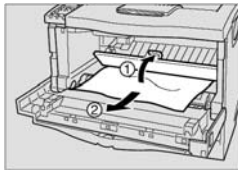

Mire cuidadosamente las indicaciones de atasco.

Al localizar el papel y retirarlo, asegúrese de que no quedan trozos de papel atascado. Una vez retirado el papel, verifique que todas las palancas y piezas vuelven a estar bien colocadas. Cierre bien todas las tapas y puertas.

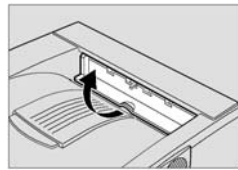

Si la indicación de atasco continúa apague la máquina, espere unos segundos y vuelva a encenderla. Si la alerta continúa llame a servicio técnico al 902 700 000.

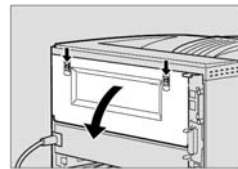

Encontrará indicaciones adicionales sobre cómo eliminar atascos tanto en el interior de la máquina, como en los manuales de usuario de la impresora.

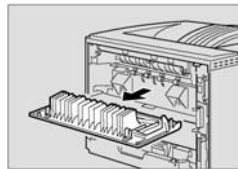

Nota: Para el buen funcionamiento del equipo le recordamos que la función principal del mismo es la producción de documentos generales de oficina. Le recomendamos que los trabajos realizados se ciñan estrictamente a las especificaciones del manual de usuario adjunto, principalmente en el apartado del tipo de papeles y gramajes permitidos por las vías apropiadas y en los volúmenes recomendados.

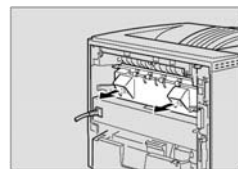

1.- El panel de control

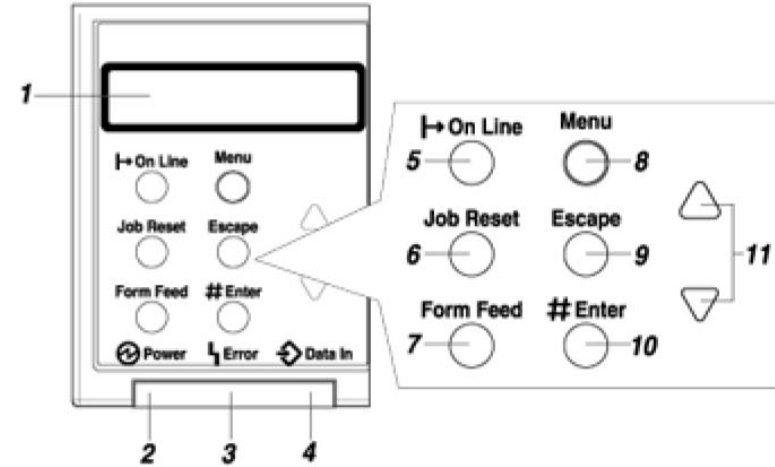

- 1. Pantalla.** Muestra el estado actual de la impresora y los mensajes de error.
- 2. Indicador de alimentación.** Se apaga cuando se corta la corriente o mientras la impresora está en modo de ahorro de energía.
- 3. Indicador de error.** Parpadea o se enciende cuando se produce un error en la impresora. En la pantalla aparece también un mensaje que describe la causa del error.
- 4. Indicador de recepción de datos.** Parpadea mientras la impresora recibe datos desde el PC. Permanece encendido si hay datos pendientes de imprimir.
- 5. Tecla {En línea}.** Pulse esta tecla para cambiar la impresora de modo en línea a desconectada y viceversa.
- 6. Tecla {Cancelar trabajo}.** Cuando la impresora está en línea, pulse esta tecla para cancelar cualquier trabajo de impresión en curso.
- 7. Tecla {Alimentación forzada}.** Si la impresora está desconectada, pulse esta tecla para imprimir todos los datos que queden en la memoria temporal de la impresora. Nota: esto no funciona si la impresora está en línea.
- 8. Tecla {Menú}.** Pulse esta tecla para configurar y revisar los valores actuales de la impresora.
- 9. Tecla {Escape}.** Pulse esta tecla para volver al estado anterior de la pantalla.
- 10. Tecla {Intro #}.** Pulse esta tecla para ejecutar los elementos de menú seleccionados en la pantalla. Pulse esta tecla para borrar algunos errores.
- 11. Teclas de desplazamiento (cursores).** Utilice estas teclas para incrementar o disminuir los valores en la pantalla al hacer ajustes, o para desplazarse por el menú.

2.- Instalación rápida

Instalación rápida del driver de la impresora



Importante

- Si su sistema es Windows 2000/Windows XP/Server 2003 o Windows NT4.0, para instalar un driver de impresora mediante el programa de ejecución automática se necesita permiso del administrador. Inicie la sesión con una cuenta que tenga permiso de administrador.
- Si la impresora está conectada al ordenador mediante USB o IEEE 1394, no se puede utilizar la Instalación rápida. Consulte el manual de instalación de la impresora.

- Cierre todas las aplicaciones que estén activas en ese momento.
- Inserte el CD-ROM en la unidad correspondiente. La ejecución automática "Auto Run" iniciará el instalador. Si esto no sucede, ejecute "Setup.exe" del directorio raíz del CD-ROM.
- Seleccione el idioma del interface y luego haga clic en [Aceptar].
- Seleccione [Instalación rápida].
- El acuerdo de licencia de software aparece en el cuadro de diálogo de [Acuerdo de licencia]. Después de leer todo el contenido, haga clic en [Acepto el contrato] para declarar que se acepta el acuerdo de licencia y luego haga clic en [Siguiente].
- Haga clic para seleccionar el modelo que desee utilizar en el cuadro de diálogo de "Seleccione impresora". Nota: para la conexión en red con TCP/IP, seleccione la impresora cuya dirección IP aparezca en [Conectado a]. Para la conexión con paralelo, seleccione la impresora cuyo puerto aparece en [Conectar a].
- Haga clic en [Instalar].
- Siga las instrucciones de la pantalla. Si aparece un mensaje indicando que reinicie el ordenador, reinicielo.

Si desea instalar drivers actualizados de este equipo, entre en www.nrgcss.com y haga clic en "Gestetner drivers / downloads". Seleccione el modelo P7535n dentro de "Printers B/W" y descargue el archivo en su ordenador.

3.- Impresión

1



- Una vez seleccionada la opción imprimir desde la aplicación que utilice, aparecerá la ventana del driver de la impresora.
- Asegúrese de seleccionar el modelo y el driver que necesita.
- Para acceder a las opciones de configuración de la impresora, haga click en propiedades.

4

Propiedades de la impresión

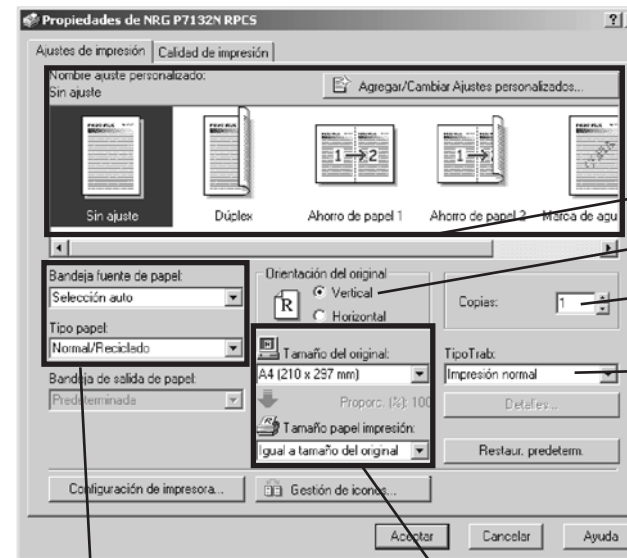

Modo de impresión

Orientación de la impresión

Número de copias

Trabajos especiales

- * Impresión de prueba
- * Impresión bloqueada

Ajustes de papel

Ajustes de tamaño entrada/salida