

Gestión y tratamiento de Botes de tóner

Los Botes de Tóner y los Botes de Tóner Residual deben ser gestionados y tratados según la legislación ambiental local en materia de residuos. El Bote de tóner no debe ser nunca incinerado.

Programa de Mantenimiento Preventivo

El Programa de Mantenimiento tiene como objetivo optimizar la fiabilidad de los equipos reduciendo su número de incidencias e incrementar el grado de conservación y su nivel de calidad.

Este Programa permite anticiparnos al desgaste natural de las piezas por el propio uso del equipo, asegurándole la máxima disponibilidad de sus equipos.

Más información en www.gestetner.es

¿Cómo facilitar la lectura del contador del equipo?

Pulsar tecla "Menú". Seleccionar "Lista de Impresión" con los botones de desplazamiento y confirmar con "#". Seleccionar "Pagina de configuración" [#]. Leer "Paginas impresas".

Introduzca la lectura del contador en www.gestetner.es/cac

¿Cómo contactar con Gestetner?

Le atenderemos en nuestro **Centro de Atención al Cliente:**

Teléfono **902 700 000**

Web: www.gestetner.es/cac

Sólo **llamando** o conectándose a nuestra **Web** podrá solicitar:

Asistencia Técnica

Consumibles

Consulta y duplicados de facturas

Información sobre productos

Facilitar las lecturas de contadores



GUÍA RÁPIDA P7575



Gestetner

Su equipo

Vista exterior

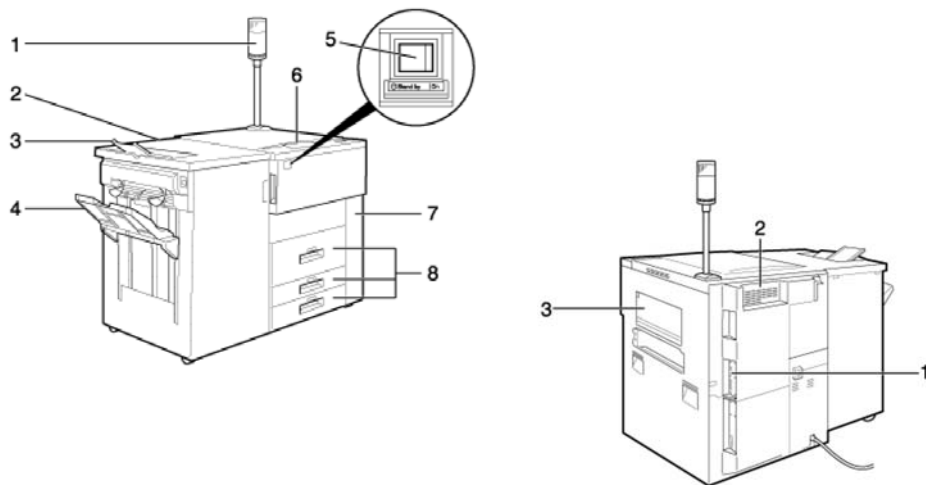

VISTA DELANTERA

- 1. Piloto indicador.** Notifica los errores durante la impresión.
- 2. Finisher (opcional).** Realiza acabados de documentos, como grapado o perforado.
- 3. Bandeja superior del finisher.** Recoge los documentos que salen del finisher.
- 4. Bandeja de desplazamiento del finisher.** Recoge los documentos que salen del finisher.
- 5. Interruptor de alimentación.** Utilice este interruptor para encender y apagar la impresora.
- 6. Panel de control.**
- 7. Cubierta frontal.** Abra esta tapa para cambiar el bote de toner o retirar papel atascado.
- 8. Bandejas de papel.**

VISTA TRASERA

- 1. Placa del controlador.** Conecte aquí el cable de conexión al ordenador.
- 2. Ventilador.** Evita el sobrecalentamiento. No obstruya este orificio.
- 3. Bandeja bypass.** Úsela para imprimir en transparencias, etiquetas, papel grueso y papel de tamaño personalizado.

5.- Mantenimiento

Reemplazo de Tóner

1. Abra la tapa frontal.

2. Tire del asa de debajo de la botella de tóner, girándola 90 grados.

3. Levante la palanca verde y deslice ligeramente el bote del tóner hacia afuera.

4. Mueva el nuevo bote de tóner hacia atrás y hacia adelante unas cinco o seis veces sin retirar el tapón.

5. Retire el tapón del nuevo bote de tóner, girándolo en sentido contrario a las agujas del reloj.

Importante: no retire el tapón interior.

Nota: una vez retirado el tapón del bote, el tóner puede derramarse con facilidad. No agite ni sacuda el cartucho.

6. Coloque el bote de tóner en el soporte del tóner de la impresora y, a continuación, empújelo para encajarlo en su sitio (hasta que oiga un clic). Posteriormente, gire el bote de tóner unos 10 o 20 grados en el sentido de las agujas del reloj.

7. Vuelva a poner el soporte del bote de tóner en su posición original.

8. Cierre la tapa frontal de la impresora.

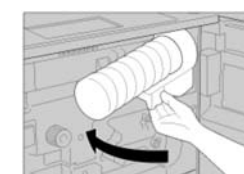
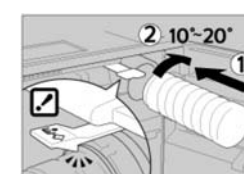
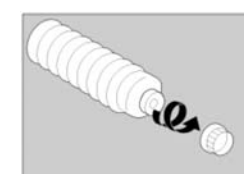
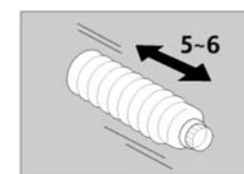
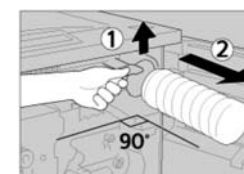
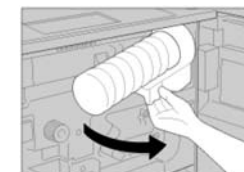
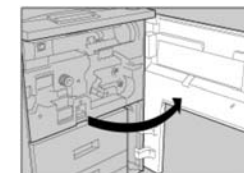

4.- Atascos de papel

Liberación de Atascos

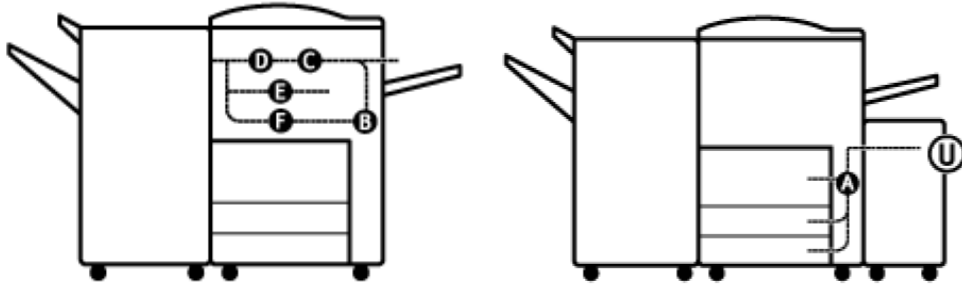

La luz de alerta le indicará que existe un atasco. En la pantalla del panel de control tendrá más información sobre la ubicación del mismo. Recuerde que las partes móviles del interior de la impresora para eliminar los atascos (palancas, ruedas, tiradores...) son de color verde.

Mire cuidadosamente las indicaciones de atasco en la pantalla. Al localizar el papel y retirarlo, asegúrese de que no quedan trozos de papel atascado. Una vez retirado el papel, verifique que todas las palancas y piezas vuelven a estar bien colocadas. Cierre bien todas las tapas y puertas.

Si la indicación de atasco continúa apague la máquina, espere unos segundos y vuelva a encenderla. Si la alerta continúa llame a servicio técnico al 902 700 000.

Encontrará indicaciones adicionales sobre cómo eliminar atascos tanto en el interior de la máquina, como en los manuales de usuario del equipo.

Nota: Para el buen funcionamiento del equipo le recordamos que la función principal del mismo es la producción de documentos generales de oficina. Le recomendamos que los trabajos realizados se ciñan estrictamente a las especificaciones del manual de usuario adjunto, principalmente en el apartado del tipo de papeles y gramajes permitidos por las vías apropiadas y en los volúmenes recomendados.

1.- El panel de control

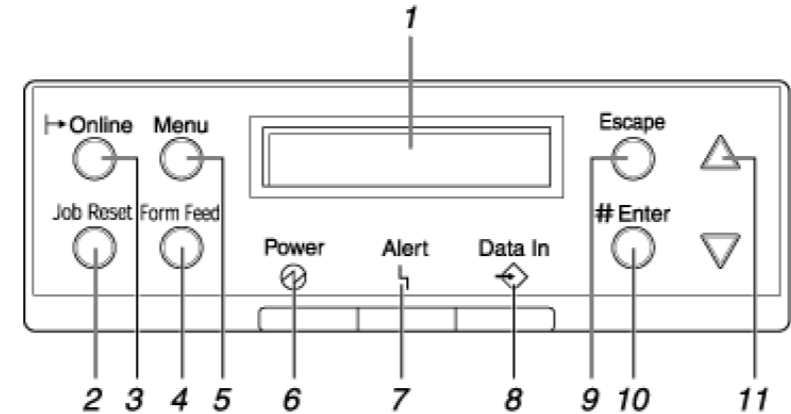

- 1. Pantalla.** Muestra el estado de la impresora y los mensajes de error.
- 2. Tecla {Cancelar trabajo}.** Cuando la impresora está en línea, pulse esta tecla para cancelar cualquier trabajo de impresión en curso.
- 3. Tecla {En línea}.** Pulse esta tecla para cambiar la impresora de modo en línea a desconectada y viceversa.
- 4. Tecla {Alimentación forzada}.** Si la impresora está fuera de línea, pulse esta tecla para imprimir todos los datos que queden en la memoria temporal de la impresora.
- 5. Tecla {Menú}.** Pulse esta tecla para cambiar o consultar los ajustes actuales de la impresora.
- 6. Indicador de alimentación.** Se apaga cuando se corta la corriente o cuando la impresora está en modo ahorro de energía.
- 7. Indicador de error.** Parpadea o se enciende cuando se produce un error en la impresora. En la pantalla aparece un mensaje que describe la causa del error.
- 8. Indicador de recepción de datos.** Parpadea mientras la impresora recibe datos del ordenador. Permanece encendido si hay datos pendientes de imprimir.
- 9. Tecla {Escape}.** Pulse esta tecla para volver al estado anterior de la pantalla.
- 10. Tecla {Enter #}.** Pulse esta tecla para ejecutar los elementos de menú seleccionados.
- 11. Teclas de desplazamiento {cursores}.** Utilice estas teclas para incrementar o disminuir los valores en la pantalla al hacer ajustes, o para desplazarse por el menú.

2.- Instalación rápida

Instalación rápida del driver de la impresora

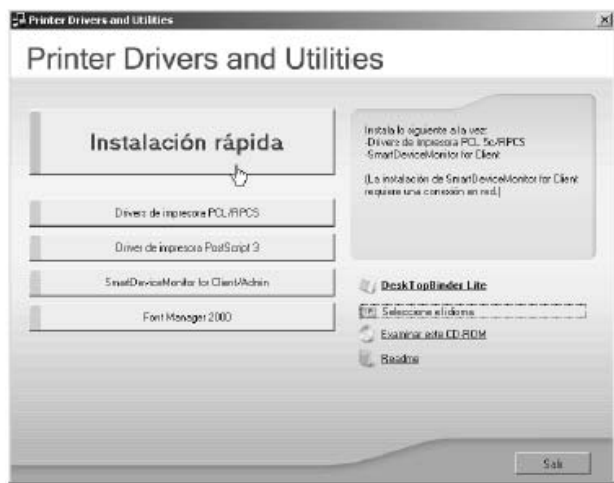

Importante

Si su sistema es Windows 2000/XP Professional, Windows Server 2003 o Windows NT 4.0, cuando instale un driver de impresora mediante ejecución automática, inicie la sesión con una cuenta que tenga permiso de administrador.

La instalación rápida no puede usarse con conexión USB. Consulte la Guía de Software.

Si la ejecución automática no funciona, inicie "Setup.exe" ubicado en el directorio raíz del CD-ROM.

1. Cierre todas las aplicaciones que estén activas en ese momento.
2. Inserte el CD-ROM en la unidad correspondiente. El programa de ejecución automática iniciará el programa de instalación.
3. Seleccione un idioma para cambiar el idioma del interface y haga clic en [Aceptar].
4. Seleccione [Instalación Rápida].
5. Aparecerá el contrato de licencia de software en el cuadro de diálogo [Contrato de Licencia]. Tras leer el contenido, haga clic en [Acepto el contrato] para aceptar el contrato de licencia y, a continuación, haga clic en [Siguiente].
6. Haga clic para seleccionar el modelo que desea utilizar cuando aparezca el cuadro de diálogo "Seleccione la impresora". Para una conexión de red con TCP/IP, seleccione la impresora que tiene asignada la dirección IP que se muestra en [Conectar con]. Para una conexión en paralelo, seleccione la impresora que tiene asignado el puerto que se muestra en [Conectar con].
7. Haga clic en [Instalar].
8. Haga clic en [Finalizar]. Puede aparecer un mensaje que solicite reiniciar el ordenador. En ese caso, reinicie el ordenador para completar la instalación.

Si desea instalar drivers actualizados de este equipo, entre en www.nrgcss.com y haga clic en "Gestetner drivers / downloads". Seleccione el modelo P7575 dentro de "Printers B/W" y descargue el archivo en su ordenador.

3.- Impresión

1

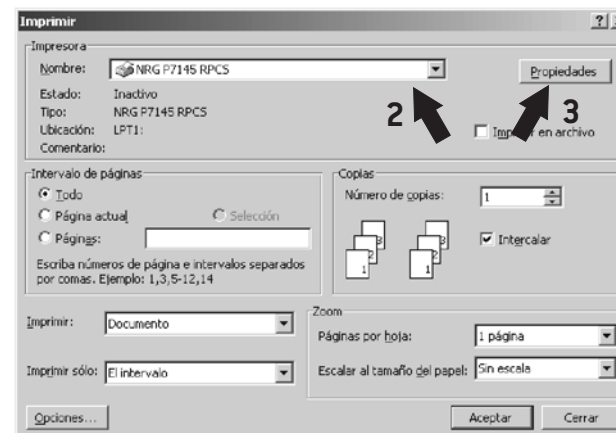

1. Una vez seleccionada la opción imprimir desde la aplicación que utilice, aparecerá la ventana del driver de la impresora.

2. Asegúrese de seleccionar el modelo y el driver que necesita.

3. Para acceder a las opciones de configuración de la impresora, haga click en propiedades.

Propiedades de la impresión

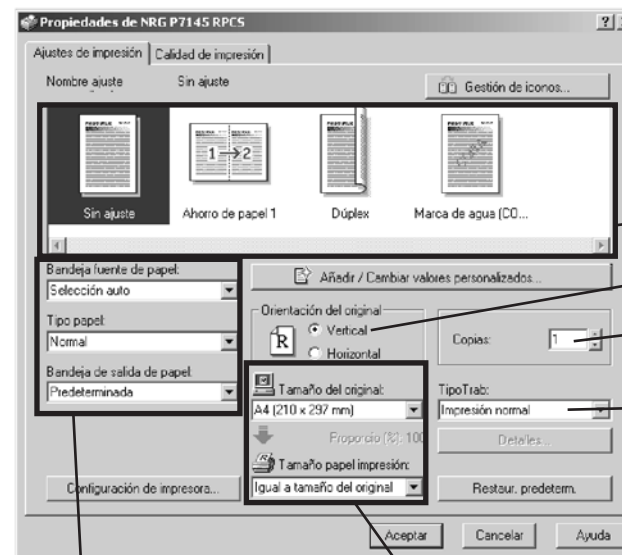

Modo de impresión

Orientación de la impresión

Número de copias

Trabajos especiales

- * Impresión de prueba
- * Impresión bloqueada

Ajustes de papel

Ajustes de tamaño entrada/salida

4